

Министерство образования Белгородской области
ОГАПОУ «Старооскольский техникум технологий и дизайна»

**МЕТОДИЧЕСКИЕ РЕКОМЕНДАЦИИ
ПО ПРОВЕДЕНИЮ ПРАКТИЧЕСКИХ ЗАНЯТИЙ
ПО ДИСЦИПЛИНЕ**

**МДК.02.01. «ТЕХНОЛОГИИ ВЫПОЛНЕНИЯ ПОСТИЖЕРНЫХ ИЗДЕЛИЙ ИЗ
НАТУРАЛЬНЫХ И ИСКУССТВЕННЫХ ВОЛОС»**

по специальности 43.02.13 «Технология парикмахерского искусства»
на базе основного общего образования

Методические рекомендации по проведению практических занятий по дисциплине **МДК.02.01. Технология выполнения постижерных изделий из натуральных и искусственных волос** разработаны на основе рабочей программы учебной дисциплины для специальности 43.02.13 Технология парикмахерского искусства среднего профессионального образования, входящей в состав укрупненной группы специальностей 43.00.00 Сервис и туризм.

РАССМОТРЕНО:

На заседании ЦМК

Протокол № 1

от «31» августа 2022 г.

Председатель ЦМК

_____ А.С.Селютина

УТВЕРЖДАЮ

Заместитель директора по УМР

_____ О.В. Кривошеева

Организация-разработчик:

ОГАПОУ «Старооскольский техникум технологий и дизайна»

Разработчик:

Малиновская О.В., преподаватель специальных дисциплин

ОГАПОУ «Старооскольский техникум технологий и дизайна»

Рекомендовано научно-методическим советом ОГАПОУ
«Старооскольский техникум технологий и дизайна»

РАССМОТРЕНО:
На заседании цикловой
методической комиссии
Протокол № 1
от «31» августа 2022 г.
Председатель _____ А.С.Селютина

УТВЕРЖДАЮ: Заместитель
директора по
учебно-методической работе
_____ (О.В.Кривошеева)

МЕТОДИЧЕСКИЕ УКАЗАНИЯ
К ВЫПОЛНЕНИЮ ПРАКТИЧЕСКИХ ЗАНЯТИЙ
по учебной дисциплине
МДК.02.01. «Технологии выполнения постижерных изделий из
натуральных и искусственных волос»
по специальности 43.02.13 «Технология парикмахерского искусства»

Методические указания к практическому занятию МДК 02.01. «Технологии выполнения постижерных изделий из натуральных и искусственных волос» для обучающихся по специальности 43.02.13 «Технология парикмахерского искусства»

Предлагаемые методические указания составлены в соответствии с ФГОС по специальности 43.02.13 «Технология парикмахерского искусства»

*Печатается по решению Научно-методического совета ОГАПОУ
«Старооскольский техникум технологий и дизайна»*

Автор - составитель: Малиновская О. В., преподаватель специальных дисциплин ОГАПОУ «Старооскольский техникум технологий и дизайна»

Методические указания к практическому занятию по МДК.02.01 «Технологии выполнения постижерных изделий из натуральных и искусственных волос» охватывает основные темы и представлен рядом заданий для аудиторной и самостоятельной работы обучающихся 2-го курса, обучающихся по специальности «Технология парикмахерского искусства»

Методические указания могут быть использованы преподавателями спецдисциплин парикмахерского цикла для подготовки обучающихся по профессии «Парикмахер» к осуществлению профессиональной деятельности, обучающимися для подготовки к занятиям

Содержание

1.	Содержание	4стр.
2.	Пояснительная записка	5 стр.
3.	Требования к выполнению практических занятий	6 стр.
4.	Практическое занятие № 1: «Обработка натуральных и искусственных волос»	7 стр.
5.	Практическое занятие № 2: «Трес в один, два оборота - три нити»	12 стр.
6.	Практическое занятие № 3:«Способы изготовления ресниц.	15 стр.
7.	Практическое занятие № 4: «Изготовление усов»	20 стр.
8.	Практическое занятие № 5:«Изготовление косы, шиньона»	24 стр.
9.	Практическое занятие № 6:«Изготовления постижерных украшений»	30 стр.

№ занятия	Содержание занятия	Кол-во часов
1	Практическое занятие № 1: «Обработка натуральных и искусственных волос»	4
2	Практическое занятие № 2: «Трес в один, два оборота - три нити»	4
3	Практическое занятие № 3: «Способы изготовления ресниц.	4
4	Практическое занятие № 4: «Изготовление усов»	4
5	Практическое занятие № 5: «Изготовление косы, шиньона»	4
6	Практическое занятие № 6: «Изготовления постижерных украшений»	4
Всего:		24

Пояснительная записка

Рабочая программа практических занятий по учебной дисциплине «Технологии выполнения постижерных изделий из натуральных и искусственных волос» предназначена для реализации государственных требований к минимуму содержания и уровню подготовки выпускников по специальности 43.02.13 «Технология парикмахерского искусства» среднего профессионального образования, является единой для всех форм обучения и служит основой для разработки рабочей программы учебной дисциплины образовательным учреждением.

Рабочая программа практических занятий – обязательная специальная дисциплина, определяющая основные знания и умения для достижения выпускниками профессионального уровня по данной специальности.

В результате изучения дисциплины

Обучающийся должен знать:

- историю постижерного искусства;
- правила санитарии, гигиены и безопасных методов труда;
- основное сырье и материалы для изготовления постижерных изделий;
- способы обработки сырья;
- устройство и правила эксплуатации оборудования, инструментов, приспособлений;
- правила снятия измерений с клиента;
- технологию изготовления и ремонта постижерных изделий;
- направление моды в прическах и постижерных изделиях;

Обучающийся должен уметь:

- организовать постижерное производство;
- изготовить и отремонтировать по индивидуальным заказам населения постижерные изделия из разных материалов и для разных целей;
- снять измерения для изготовления париков, накладок и т.п.;
- разработать эскиз изделия с учетом направления моды и индивидуальных особенностей клиента;
- выполнить стрижку, химическую завивку и художественно оформить прическу постижерных изделий.

При изучении дисциплины необходимо обращать внимание на её специфичный характер, на особенности обработки сырья, предназначенного для изготовления постижерных изделий.

Для лучшего усвоения и закрепления материала следует использовать наглядные пособия, журналы мод, технологическую документацию по выполнению постижерных изделий, справочную литературу, технические средства обучения.

Рабочая программа практических занятий предусматривает 24 часа.

Рабочая программа рассмотрена цикловой методической комиссией и утверждена заместителем директора по учебной работе.

1.1. Область применения рабочей программы

Рабочая программа профессионального модуля – является частью основной профессиональной образовательной программы по специальности СПО в соответствии с ФГОС по специальности СПО 43.02.13 «Технология парикмахерского искусства» в части освоения основного вида профессиональной деятельности (ВПД): организации документационного обеспечения управления и функционирования организации и соответствующих профессиональных компетенций (ПК):

1. Организация и выполнение технологических процессов парикмахерских услуг

1.1. Проводить санитарно-эпидемиологическую обработку контактной зоны при выполнении парикмахерских услуг.

1.2. Анализировать состояние кожи головы и волос потребителя, определять способы и средства выполнения парикмахерских услуг.

1.3. Определять и согласовывать выбор парикмахерских услуг.

1.4. Выполнять и контролировать все этапы технологических процессов парикмахерских

услуг.

1.5. Консультировать потребителей по домашнему профилактическому уходу.

2. Подбор форм причесок и их выполнение с учетом индивидуальных особенностей потребителей.

2.1. Анализировать индивидуальные пластические особенности потребителя.

2.2. Разрабатывать форму прически с учетом индивидуальных особенностей потребителя.

2.3. Выполнять прически различного назначения (повседневные, вечерние, для торжественных случаев) с учетом моды.

3. Внедрение новых технологий и тенденций моды.

3.1. Внедрять новые технологии и тенденции моды.

4. Выполнение работ по одной или нескольким профессиям рабочих, должностям служащих.

1.2. Цели и задачи профессионального модуля – требования к результатам освоения профессионального модуля:

В результате изучения профессионального модуля обучающийся должен:

иметь практический опыт: в разработке форм причёсок и выполнять их с учётом индивидуальных особенностей потребителей

Требования к оформлению и процессу выполнения практических занятий

Практическое занятие - форма учебного занятия, в ходе которой преподаватель организует рассмотрение обучающимся отдельных теоретических положений учебной дисциплины и формирует умения и навыки их практического применения путем индивидуального выполнения обучающимся в соответствии сформулированных задач. Все практические занятия являются зачетными и к ним предъявляются определенные требования как по содержанию, так и по оформлению.

Основными этапами практического занятия являются:

- проверка знаний обучающихся – их теоретической подготовленности к занятию;
- инструктаж, проводимый преподавателем;
- выполнение заданий, работ, упражнений, решение задач;
- последующий анализ и оценка выполненных работ и степени овладения обучающимися запланированными умениями.

Все практические занятия условно разделены на 2 элемента:

- теоретическая часть;
- практическая часть.

При выполнении заданий теоретической части обучающийся демонстрирует приобретенные знания на лекциях, при выполнении внеаудиторной самостоятельной работы (заполнении рабочей тетради).

На данном этапе обучающийся отвечает на поставленные вопросы, рассматривает тест, заполняет таблицы и т.д. В данных методических рекомендациях даны краткие теоретические сведения по темам занятий. При подготовке к занятию, в случае если окажется, что данных теоретических сведений обучающемуся не достаточно, он имеет возможность изучить вопрос самостоятельно, воспользовавшись литературой из библиографического списка данных методических указаний.

При выполнении практической части работы обучающийся приобретает навыки оформления документов, рассмотрения правовых ситуаций. Приступая к выполнению практического задания, необходимо изучить нормативный материал, прочитать специальную литературу, проанализировать образцы документов и лишь после этого, оформить работу.

Обучающийся обязан составить отчет практического занятия. Оформляйте отчет в соответствии с требованиями стандартов. Работа представляется в форме компьютерного набора на одной стороне листа белой бумаги формата А:4 (297x210мм). Набор текста - в текстовом редакторе MicrosoftWord, шрифт - TimesNewRoman, кегль 14, через полтора межстрочных

интервала.

Размер полей - слева - 3 см, сверху, снизу- 2 см, справа - 1,5 см. В конце отчета помещается список использованной литературы. Работа должна быть сброшюрована.

Требования к оформлению титульного листа следующие. В верхней части указываются сведения об учреждении. В середине пишется наименование учебной дисциплины, название работы, а ниже, справа,- фамилия, имя, отчество обучающегося, специальность, курс, группа; фамилия, имя, отчество преподавателя. Внизу указывается место и год выполнения работы (см. приложение 1- образец заполнения титульного листа).

Требования к оформлению оценочного листа следующие. В верхней части указывается название документа. Ниже оформляется таблица. Наименование колонок таблицы: номер практического занятия, дата выполнения работы, тема практического занятия, оценка преподавателя, подпись преподавателя, примечание.

При защите оформленного в соответствии с вышеперечисленными требованиями отчета, обучающемуся необходимо устно ответить на контрольные вопросы, приведенные в конце каждой темы. Защита практического задания предполагается в конце текущего занятия или в начале следующего.

Оценочные средства самостоятельной работы

Теоретическая часть практического задания оценивается преподавателем, исходя из следующих критериев успешности итоговых работ:

- 1) соответствие содержания работы заявленной теме и оформление в соответствии с существующими требованиями;
- 2) логика изложения, взаимосвязь структурных элементов работы;
- 3) объем, характер и качество использованных источников;
- 4) обоснованность выводов, их глубина, соответствие нормативным актам;
- 5) теоретическая и методическая достаточность, стиль и качество оформления теоретической части работы

Практическая часть задания оценивается преподавателем, исходя из следующих критериев успешности итоговых работ:

- 1) соответствие требованиям ГОСТ по оформлению документов;
- 2) логика изложения, взаимосвязь структурных элементов работы;
- 3) наличие ссылок на нормативный материал при рассмотрении правовых ситуаций;
- 4) обоснованность выводов, их глубина, соответствие нормативным актам;
- 5) правильность оформления реквизитов документов и т.д.

Оценивая итоговое задание, преподаватель ставит отдельно оценки за теоретическую, практическую части и за защиту работы в целом.

Практическое занятие № 1

Тема работы: ОБРАБОТКА НАТУРАЛЬНЫХ И ИСКУССТВЕННЫХ ВОЛОС.

Обучающийся должен знать:

- санитарно-гигиенические и технологические требования к производственным помещениям;
- организацию рабочего места парикмахера;
- назначение и характеристику технологического оборудования, инструментов, приспособлений;
- технологический процесс обработки натуральных волос;
- строение волоса;
- этапы окраски волос;
- приемы расчесывания закатанных головок;
- правила перетягивания волос по длине;
- технику мелирования волос;
- последовательность обработки искусственных волос;
- подготовительные операции по подготовке материалов к работе;
- технологию обработки материалов.

Обучающийся должен уметь:

- пользоваться технологическим оборудованием, инструментами, приспособлениями;
- выполнять подготовительные операции и способы обработки натуральных волос;
- выполнять обесцвечивание и окраску волос;
- расчесывать закатанные головки;
- перетягивать волосы по длине;
- выполнять мелирование волос;
- выполнять операции по обработке искусственных волос;
- выполнять процесс обработки материалов, используемых при изготовлении парикмахерских изделий.

Цель работы	Изучить характеристику и назначение технологического оборудования. Обработка натуральных и искусственных волос. Обработка материалов. Окраска, антистатическая обработка, сушка и нарезание искусственных волос. Тресование волос.
Задание (выполняемые работы)	Оформить теоретическую часть <ul style="list-style-type: none">- размещение оборудования;- оснащение рабочего места парикмахера;- рабочая одежда;- получение волос со склада;- сортировка волос;- расчесывание волос;- закатывание головок;- дезинфекция волос;- обесцвечивание и окраска волос.- расчесывание закатанных головок;- перетягивание волос по длине;- мелирование волос;- связывание прядок;- сдача подготовленных к производству волос на склад;- обезжиривание искусственных волос;- окраска искусственных волос анилиновыми красителями;- антистатическая обработка;- сушка и нарезание волос по длине;- обработка материалов;- тресование волос.

	<p align="center">Выполнить практические задания:</p> <ul style="list-style-type: none"> - подготовка натуральных волос, обесцвечивание, окраска; - завершить обработку натуральных волос; - произвести обработку искусственных волос; - завершить обработку искусственных волос; - обработать материалы; - выполнить трес в один оборот.
Дидактический материал	<p>1)ИТК 2)Рекомендации для выполнения практического занятия 3)Образец изделия</p>
Оборудование и материалы	Термический шкаф, портативный нож, швейная машина колонкового типа, веретено, крючок, рабочий стол постижера, карда, тресбанк, жидкое мыло, сода, красители, оксигенты, ванночка, жидкие анилиновые красители, тюль, тесьма, газ-сито.
Техника безопасности (инструктаж)	Соблюдать общие правила техники безопасности, при нахождении в помещении учебной аудитории.
Время выполнения	4 часа

Ход работы:

1.Теоретическая часть:

ЗАДАНИЕ 1:Вопросы для рассмотрения в теоретической части занятия

Ответить на вопросы:

- какова высота рабочего стола для постижера?
- для чего предназначен термический шкаф?
- перечислите приспособления и дайте каждому из них характеристику?
- какой инструмент применяется для тресования волос?
- как выполняют мелирование волос в постижерном цехе?
- повторить этапы обработки натуральных волос;
- как выполняют обезжиривание искусственных волос?
- указать последовательность окраски искусственных волос;
- указать последовательность заключительных работ после окраски синтетических волос;
- требования предъявляемые к постижерным материалам;
- изучить характеристику и назначение технологического оборудования.

2.Практическая часть:

ЗАДАНИЕ 2:Обработать натуральные, искусственные волосы, материалы.

ЗАДАНИЕ 3:Изготовить трес в один оборот - три нити (3 см).

Краткие теоретические сведения

ОБРАБОТКА НАТУРАЛЬНЫХ ВОЛОС

Обработка натуральных волос состоит из следующих этапов: получение сырья со склада, сортировка волос по цвету, длине и качеству, расчесывание волос на карде, закатывание головок, дезинфекция волос, обесцвечивание волос, окрашивание или тонирование волос, промывание волос после окраски, сушка, расчесывание закатанных головок, перетягивание волос по длине, мелирование волос, связывание прядок, сдача подготовленных к производству волос на склад.

1. Получение сырья;

2. Сортировка волос по цвету, длине и качеству (полученное сырье перед обработкой надо рассортировать по длине, цвету и качеству. Для этого партию полученных волос разложить на рабочем столе. Затем, аккуратно отделяя от общей массы волос отдельные прядки, приступить к

сортировке. Волосы необходимо раскладывать головками в одну сторону, группируя по длине и цвету. Следует отсортировать пряди волос, которые нельзя красить из-за плохого качества. Примерно около 30% всех волос не нуждаются в окрашивании. Просмотрев, таким образом, всю партию, можно перейти к следующей операции);

3. Расчесывание волос на карде (волосы расчесывают на карде, закрепленной на рабочем столе. Для упрощения процесса очистки карды от вычесанных волос и грязи на ее зубья рекомендуется положить лист чистой бумаги и продеть его до основания зубьев. Главная цель первичного расчесывания - вычесывания спутанных и коротких волос, которые для дальнейшей работы непригодны. Прядку волос массой 20 - 30 г надо взять головками в правую руку, затем, наложив примерно половину длины пряди на зубья карды, протащить прядь на себя. Эту операцию повторить несколько раз до свободного положения волос сквозь зубья карды. Отдельные спутанные волосы, находящиеся в прядке, частично останутся в карде, а остальные примут параллельное положение с основной массой волос. После того как волосы начнут свободно проходить сквозь зубья карды, прядь волос следует перевернуть и взять ее концами в правую руку. Затем операцию расчесывания второй половины пряди, т.е. ее головок, надо повторить. При расчесывании головок пряди из нее помимо спутанных волос удаляют более короткие волосы, которые нельзя в дальнейшем использовать. Для того чтобы вместе с короткими волосами в карде не оставались более длинные, необходимо крепко удерживать прядку на некотором расстоянии от головок. Головки пряди расчесывают до тех пор, пока волосы не будут свободно проходить сквозь зубья карды. Чем больше коротких волос будет вычесано из пряди, тем ровнее будет прядь, тем легче потом будет обрабатывать волосы. По мере загрязнения основания карды и накопления вычесанных волос лист бумаги, предварительно заложенный в карду, надо заменить новым);

4. Закатывание головок;

5. Дезинфекция волос (после выполнения операции закатывания головок всю партию волос следует разделить на две части: волосы, которые необходимо дезинфицировать, и волосы, которые в дальнейшем должны быть окрашены.

Волосы, которые будут красить, дезинфицировать не нужно, так как при обработке перекисью водорода одновременно с обесцвечиванием они дезинфицируются.

Существует много способов дезинфекции волос. Один из них заключается в следующем: на каждые 200г волос надо приготовить состав, в который входит 50г жидкого мыла или шампуня и 30г соды на 1л теплой воды. Если количество волос, которое следует дезинфицировать, больше или меньше указанного, то соответственно надо изменить количество входящих в раствор компонентов. В приготовленный состав опускают волосы на 2 часа. Затем их вынимают из раствора и кипятят 15-20 мин. в чистой воде. После этого волосы тщательно промывают водой, в которую для нейтрализации добавляют уксусную кислоту, отжимают в сушильную камеру.

Для равномерного просушивания прядей волосы надо укладывать в камере тонким слоем. Сушка длится 3 часа при температуре 60 -70° С.

Чтобы температурный режим в камере был постоянным, не рекомендуется часто и на длительный период открывать дверцы сушильного шкафа);

6. Обесцвечивание волос

Приготовить 3%й обесцвечивающий состав 1:3 (Пудра + Оксигент 3%)

Состав необходимо тщательно размешать и аккуратно ровным слоем погрузить в него прядки волос головками в одну сторону. Надо каждую прядку тщательно пропитать составом путем неоднородного погружения и отжима и затем положить на дно ванны.

Время выдержки волос на первом этапе обработки составляет 4ч. по истечению указанного времени волосы следует извлечь из раствора и положить на некоторое время (не менее чем на 2 часа) в другую ванночку с холодной водой. Время «отдыха» прядей волос в холодной воде при необходимости можно продлить до следующего рабочего дня. Внимательно осмотрев волосы, надо изъять из дальнейшей обработки те пряди, которые приобрели нужный цвет.

Иногда приходится обрабатывать волосы еще два-три раза (Пудра+Оксигент 1,5%), соблюдая при этом предыдущие условия. В процессе выдержки надо периодически контролировать процесс обесцвечивания и в нужный момент прервать его. При этом следует помнить: чем лучше обесцвечены волосы (при сохранении хорошей структуры), тем проще их окрасить в любой цвет);

7. Окрашивание или тонирование волос.

8. Промывание волос после окраски.

9. Сушка.

10. Расчесывание закатанных головок (окрашенные волосы тщательно просушивают, а закатанные головки прядей расчёсывают на карде. Эту операцию нужно производить очень аккуратно, так как волосы в результате проделанных операций могли частично потерять упругость и сделаться более ломкими.

Пряди начинают расчесывать от самого основания головок, при этом прядь нужно крепко удерживать в правой руке. Короткими и частыми движениями правой руки накладывать основание пряди волос со стороны головок на отдельные зубья карды. Прядь волос при этом надо постепенно поворачивать в руке, расширяя, таким образом, область расчесанного участка волос. Каждую прядь волос нужно расчесывать до свободного прохождения ее основания сквозь зубья карды. Затем расчесанные пряди укладывают головками в одну сторону, что бы случайно не перепутать головки с концами);

11. Перетягивание волос по длине (каждая прядь натуральных волос состоит из волос различной длины. При перетягивании волос по длине необходимо отделить длиннее волосы от коротких.

Осуществляют эту операцию на карде. Прядь волос, предназначенную для разделения по длине, закладывают в карду концами к себе. На зубья карды поверх волос кладут специальную щетку ворсом вниз или вторую карду, для того чтобы волосы из карды выходили с некоторым усилием. Таким образом, волосы зажимают в карде. После этого начинают вытягивать выступающие кончики волос. Сначала будут вытягиваться самые длинные волосы, которые нужно откладывать на стол отдельно.

После того как все волосы, заложенные в карду, будут вытянуты и разделены по длине, следует перетянуть их с головок. Для этого каждую партию волос вновь закладывают в карду уже не концами, а головками к себе, а сверху также накладывают щетку или вторую карду. Вытягивать волосы за головки нужно небольшими прядками и ровно головки, складывая на столе);

12. Мелирование волос (на голове человека волосы имеют неравномерную окраску. Чтобы волосы выглядели естественно, нужно смешивать волосы различных оттенков – мелировать.

Мелированию подвергают как натуральные, так и искусственные волосы мелировании натурального волоса ни в коем случае нельзя путать головки и концы волоса.

Прежде чем приступить к операции мелирования, необходимо подобрать волосы соответствующих оттенков. При этом необходимо:

1. Цвет эталонного образца визуально проанализировать, ориентировочно определить его составные элементы и количественное соотношение входящих в данный образец оттенков волос.
2. Качественное и количественное соотношение смешиваемых партий волос различных оттенков должно быть 1:1; 1:2; 1:1:2; 1:1:1 и т. д.
3. Определив ориентировочно качественное и количественное соотношение входящих в эталонный образец партий волос, приступают к мелированию.

Натуральные волосы длиной 20-25 см мелируют следующим образом. Предназначенную для смешивания прядь волос расчесывают на карде и раскладывают ровным слоем на столе, затем следующую расчесанную прядь волос тонким слоем накладывают на первую и так продолжают накладывать пряди в зависимости от выбранных цветов. Затем разложенные слоями волосы аккуратно закатывают и расчесывают на карде. Для полного перемешивания волос необходимо повторить эту операцию 3-4 раза.

Если мелированию подвергают более длинные волосы, то надо взять прядь у головок в правую руку и прочесать концы волос на карде. После этого концы пряди заложить в карду, удерживая их головки в левой руке. Пальцами правой руки надо держать прядь посередине и закручивать волосы в центр пряди. Далее следует прочесать на карде концы потом головки. Снова заложить прядь в карду и повторить закручивание волос в центр пряди. Расчесывание концов и головок пряди и закручивание волос повторять до полного перемешивания волос);

13. Связывание прядок;

14. Сдача подготовленных к производству волос на склад.

**Образцы постижерных изделий
Инструкционно-технологическая карта**

	<p>Получение сырья Сортировка волос по цвету, длине и качеству</p>
	<p>Расчесывание волос на карде.</p>
<p>Закатывать головки необходимо тщательно т.к. при мытье будет большая потеря волос</p>	<p>Закатывание головок</p>
<p>Волосы не дезинфицируют в том случае если их будут окрашивать</p>	<p>Дезинфекция волос</p>
	<p>Обесцвечивание волос Окрашивание или тонирование волос</p>
	<p>Промывание волос после окраски. Сушка. Расчесывание закатанных головок</p>
	<p>Перетягивание волос по длине Мелирование волос</p>
	<p>Связывание прядок; Сдача подготовленных к производству волос на склад.</p>

Практическое занятие № 2

Тема работы: ТРЕС В ОДИН, ДВА ОБОРОТА - ТРИ НИТИ.

Обучающийся должен знать:

- санитарно-гигиенические и технологические требования к производственным помещениям;
- организацию рабочего места постижера;
- назначение и характеристику технологического оборудования, инструментов, приспособлений;
- строение волоса;
- способы тресования волос и закрепления.

Обучающийся должен уметь:

- пользоваться технологическим оборудованием, инструментами, приспособлениями;
- выполнять подготовительные операции ;
- перетягивать волосы по длине;
- подготовить волос;
- установить тресбанк;
- выполнять трес в один оборот - три нити;
- выполнять трес в два оборота - три нити;
- выполнять трес в три оборота - три нити.

Цель работы	Изучить варианты тресования волос. Научиться закреплению прядей узлом
Задание (выполняемые работы)	<p>1.Оформить теоретическую часть:</p> <ul style="list-style-type: none"> - подготовка волос; - подготовка тресбанка; - процесс тресования волос. <p>2.Выполнить практические задания:</p> <ul style="list-style-type: none"> - выполнить трес в один оборот - три нити; - выполнить трес в два оборота - три нити; - выполнить трес в три оборота - три нити; - зарисовать схему выполнения тресования.
Дидактический материал	<p>1)Рекомендации для выполнения практического занятия</p> <p>2)Образец изделия</p>
Оборудование и материалы	Рабочий стол парикмахера, тресбанк, карда, миска, волосы, капроновая нить
Техника безопасности (инструктаж)	Соблюдать общие правила техники безопасности, при нахождении в помещении учебной аудитории.
Время выполнения	4 часа

Ход работы:**1.Теоретическая часть:**

ЗАДАНИЕ 1Вопросы для рассмотрения в теоретической части занятия

Ответить на вопросы:

- какова высота рабочего стола для парикмахера?
- какой инструмент применяется для тресования волос?
- какие нитки применяют для тресования волос?
- как выполняют мелирование волос в парикмахерском цехе?
- изучить характеристику и назначение технологического оборудования.
- технология тресования волос;
- варианты тресования волос;
- какое количество волос должно находиться в одной прядке?

2. Практическая часть:

ЗАДАНИЕ 2:Изготовить трес в один оборот - три нити (1 см ==3 минуты)

ЗАДАНИЕ 3:Изготовить трес в два оборота - три нити (1 см ==3 минуты)

Краткие теоретические сведения .

Самыми распространенными в парикмахерском деле являются:

- а) трес в один оборот – три нити:

б) трес в два оборота – три нити.

Трес в один оборот — **три нити** иногда называют еще тонким тресом. В изделиях из волос такой трес используют для изготовления покрывки (покрывка – это верхний внешний слой косы шиньона, прядки и др.). Для получения 1 см такого треса расходуют 10-15 пучков волос.

Трес в два оборота – три нити составляет основу большинства изделий из волос. Он отличается от треса в один оборот – три нитки меньшей густотой и плотностью. Для изготовления 1 см такого треса требуется 5-7 пучков волос.

На прочность треса влияют два фактора: прочность ниток(капроновые), идущих на его изготовление и качество плетения.

Процесс плетения волос на нитях называется тресованием волос. Для тресования требуются тресбанк, карда, струбцины и розетка или блюдце для воды.

Для работы надо также подготовить необходимое количество волос.

Перед работой закрепляют на столе стойки тресбанка, натягивают на колки тресбанка нити и укрепляют карду струбцинами. Стойки тресбанка прикрепляют к столу специальными струбцинами, которые прочно удерживают их в вертикальном положении по отношению к поверхности стола.

Затем на каждый из трех колков правой стойки наматывают нити, после чего колки вставляют в отверстие правой стойки тресбанка; концы нитей для каждого колка протягивают к зацепу левой стойки и закрепляют на нем простым узлом. Сняв верхний колос с нитью, связывают петлеобразным узлом все три нити вместе на расстоянии 2-3 см ют зацепа левой стойки. Таких узлов надо сделать два или три. Они и будут являться началом треса. После этого следует колос вставить на место.

Для равномерного натяжения всех нитей каждый из колков надо повернуть в гнезде в сторону намотки.

Укрепленный тресбанк с равномерно натянутыми нитями считается готовым к работе.

Рядом с правой стойкой тресбанка располагают карду, прижатую к столу струбциной. В карду закладывают предназначенные для тресования волосы, а сверху на них кладут жесткую щетку щетиной вниз или вторую карду зубцами вниз. Рядом с кардой должно стоять блюдце с водой. Вода необходима для смачивания кончиков волос перед плетением каждой взятой из карды пряди. Смоченные кончики волос плотнее затягиваются в тресе и при высыхании прочнее сохраняют форму плетения. Кроме того, смоченные волосы не распускаются, что облегчает работу мастера.

При подготовке волос к требованию особое внимание необходимо обратить на то, чтобы не спутать головки волос с их концами. Головками принято называть ту часть волос, которая расположена со стороны их корней. Волосы должны быть сложены в одном направлении, в противном случае в готовой пряди они могут легко запутаться.

Трес в один оборот – три нити. Смочив в приготовленной воде указательный и большой пальцы правой руки из карды берут маленькую прядку Рис.1. (среднее количество волос в прядке для тресования должно быть 15-20 шт.) и заносят с внешней стороны натянутых нитей тресбанка. Затем кончики прядки, смоченные водой, закладывают между нижней и средней нитями вплотную к узелку. Концы прядей волос при этом должны загоразивать среднюю и верхнюю нити, а нижняя нить должна быть открыта со стороны работающего.



Рис.1 Исходное положение кончиков прядки волос перед тресованием.

Далее концы прядки волос зажимают указательным и большим пальцами левой руки, чтобы кончик прядки в 3-4 см выступал над верхней нитью. Это положение кончиков прядки волос среди нитей тресбанка можно считать исходным при тресовании (рис.2).

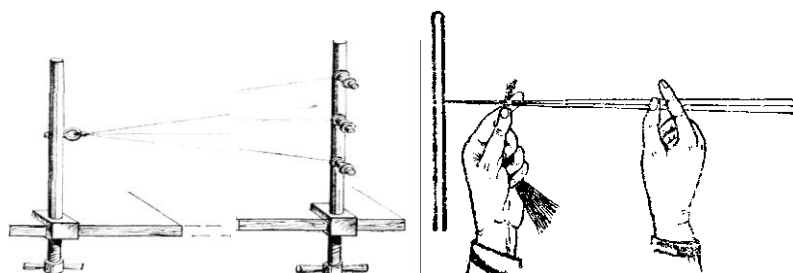

Рис.2. Трес в один оборот – три нити (а), и трес в два оборота – три нити (б).

Большой и указательный пальцы правой руки располагают между средней и верхними нитями тресбанка. Захватив пальцами выступающий сверху кончик прядки и обогнув им верхнюю нить, продевают его между верхней и средней нитями на себя и вниз. В этом положении кончики волос закрывают среднюю и нижнюю нити тресбанка, а верхняя нить остается открытой.

Большой и указательный пальцы правой руки вновь располагают между средней и верхней нитями тресбанка, захватывают кончики волос, выступающие из-под нижней нити, и, огибая нижнюю нить, продевают прядь между средней и верхней нитями на себя и вверх. В этом положении кончики волос закрывают верхнюю нить, а средняя и нижняя нити остаются открытыми.

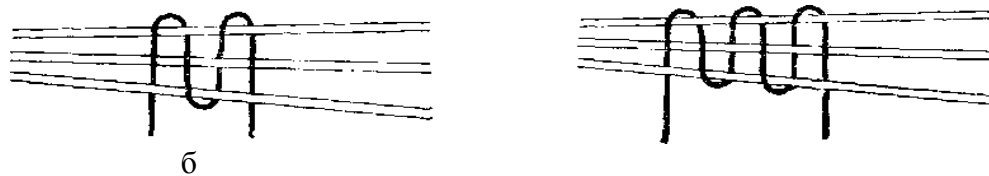
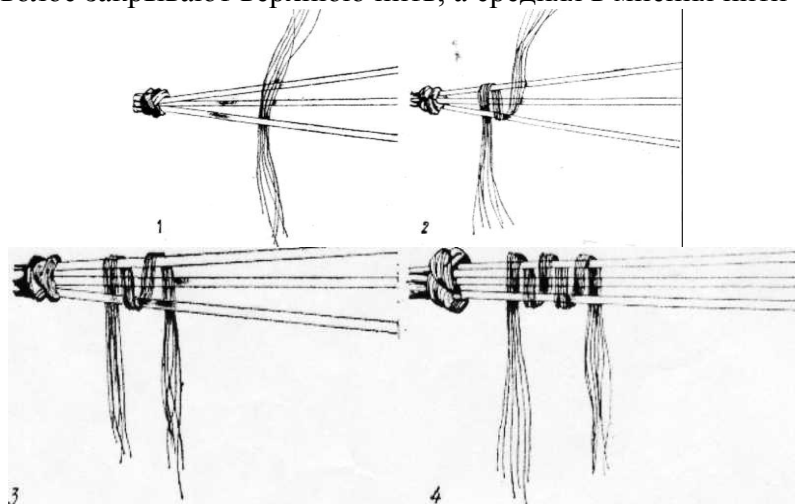

Последний этап – закрепление. Для этого большой и указательный пальцы правой руки располагают между средней нитью с внешней стороны тресбанка. Среднюю нить слегка при этом оттягивают в сторону от себя и захватывают пальцами правой руки концы пряди, выступающие над верхней нитью, протаскивая их между нитями так, чтобы они огибали верхнюю нить и проходили между верхней и средней нитями (и далее между нижней и средней нитями). В этом положении средняя нить закрыта концами волос, а остальные нити открыты. Закрепляя сплетенную прядь указательным и большим пальцами левой руки, захватывают оба конца пряди и затягивают полученное плетение. Одновременно с этим пальцы правой руки должны сдвинуть прядь волос до упора влево.

На этом процесс плетения треса заканчивается. Как дую последующую прядь волос плетут таким же образом (рис. 2а) Трес в два оборота – три нити. При выполнении треса в два оборота – три нити все операции плетения треса в один оборот – три нити сохраняются, но волосы закрепляют и сдвигают влево до упора только после второго оборота. По окончании тресования три нити связывают петлеобразным узлом так же, как это делали сначала, но только нижней нитью тройным узлом (рис.2б).

Трес в три оборота – три нити. Выполняется в соответствии с технологией плетения треса в два оборота – три нити, но волосы закрепляют и сдвигают влево до упора только после третьего оборота.

Практическое занятие №3

Тема работы: СПОСОБЫ ИЗГОТОВЛЕНИЯ РЕСНИЦ.

Обучающийся должен знать:

- способы изготовления ресниц;
- методы подготовки тресбанка;
- правила натягивания ниток;
- технологию выполнения завивки ресниц;
- способ приклеивания ресниц.

Обучающийся должен уметь:

- применять приемы изготовления ресниц разными способами.
- осуществлять подготовку тресбанка;
- натягивать нитки;
- выполнять завивку и окраску ресниц;
- выполнять приклеивание ресниц.

Цель работы	Изучить способы изготовления ресниц Подготовка тресбанка Отработать способы плетения ресниц.
Задание (выполняемые работы)	Оформить теоретическую часть - подготовка рабочего места постижера, тресбанка; - подготовка волос; - способы изготовления ресниц; - натягивание одной нити; - плетение методом макраме. - приклеивание узелков; - технология выполнения завивки ресниц Выполнить практические задания: - подготовить рабочее место; - подготовить волосы; - подготовка тресбанка; - снять мерки с заказчика. - плетение ресниц. -проклеить узелки. Подстричь; -завивка, окраска и приклеивание ресниц.
Дидактический материал	1) ИТК 2) Рекомендации для выполнения практического занятия 3) Образец изделия 4) Презентация на тему «Технология изготовления ресниц»
Оборудование и материалы	Рабочий стол постижера, тресбанк, карда, миска, волосы, капроновая нить, клей БФ-6, сантиметровая лента, ножницы, состав для химической завивки, коклюшки разного диаметра, губки, бумага-калька, резиновые перчатки, мерный стакан.
Техника безопасности (инструктаж)	Соблюдать общие правила техники безопасности, при нахождении в помещении учебной аудитории.
Время выполнения	4 часа

Ход работы:

1. Теоретическая часть:

ЗАДАНИЕ 1: Вопросы для рассмотрения в теоретической части занятия

Ответить на вопросы:

- как осуществляется подготовка рабочего места и волос
- какие методы применяются для плетения волос при изготовлении ресниц
- правила натягивания нитей;
- методы подготовки тресбанка;
- как получить тонкое основание ресниц?
- техника выполнения стрижки ресниц;
- на каком углу глаза ресницы должны быть короче?
- Какие составы можно применять в ходе завивки ресниц?
- от чего зависит качество завивки ресниц?
- в какой последовательности выполняют окраску и завивку волос?

2. Практическая часть:

ЗАДАНИЕ 2: Изготовить постижерное изделие – ресницы в соответствии с образцом

ЗАДАНИЕ 3: Изготовить постижерное изделие – ресницы (форму придумать самостоятельно)

Краткие теоретические сведения.

Ресницы не только украшают лицо, но и выполняют важную функцию естественной защиты глаз, предохраняя их от неблагоприятных влияний внешней среды. Продолжительность жизни ресниц составляет 150-200 дней. Они постоянно выпадают и на их месте вырастают новые. При длительном раздражении век ресницы истончаются и выпадают. В таких случаях используются искусственные ресницы. Ресницы желательно делать из собственных волос. Длина их должна быть 6-7 мм.

Существует два способа изготовления ресниц: тресованием и тамбурованием.

Технология выполнения: Взять катушечную нитку черного цвета, и концы ее закрепить с двух сторон так, чтобы нить была натянута. (Эту операцию можно выполнить на перевернутом стуле, при этом концы нитки прикрепляются к двум противоположным ножкам стула).

1. Взять один волос длиной 6-7 см и соединить его концы вместе, поднести к натянутой нитке серединой, при этом концы волоса должны быть опущены вниз.

2. Правой рукой держать концы, а большим и указательным пальцами левой руки раздвинуть середину волоса и пропустить его концы через волос так, чтобы нитка-основа была в середине.

3. Концы подтянуть таким образом, чтобы на нитке-основе получился узел.

4. Затем измерить длину ресниц клиентки и сделать узелки на основе. Количество их должно равняться длине ресниц клиентки.

5. Смазать нитку-основу медицинским клеем и дать ему высохнуть.



7. Подрезать волосы так, чтобы создать форму ресниц (со стороны носа ресницы короче).

8. Взять пинцет с широким концом и концы ресниц подкрутить.

9. Обрезать лишние нитки по концам ресниц.

10. Готовые ресницы прикрепить натуральным медицинским клеем (сверху).

11. Нанести тушь для ресниц на натуральные ресницы так, чтобы соединить их с искусственными.

Достоинства этих ресниц в том, что они не одноразовые, а главное - не раздражают глаза при длительном ношении.

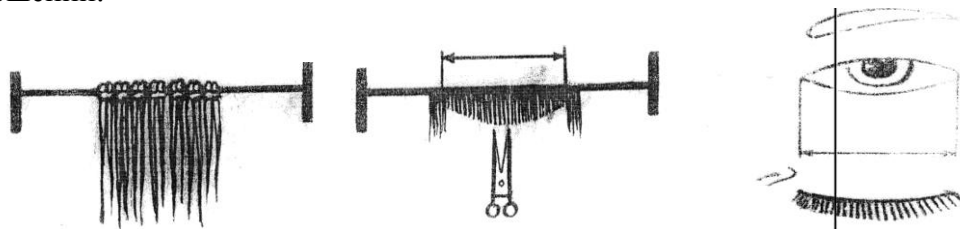

В зависимости от желаемой формы ресниц их подрезают со стороны носа ресницы короче.



Пушистые длинные ресницы - это всегда великолепие взгляда. Глаза становятся выразительными, а взгляд чарующим.

Но не у всех женщин от природы ресницы шикарные. А, значит, они стараются сделать их привлекательными с помощью накладных ресниц.

Накладные ресницы смотрятся супер, только не стоит покупать неестественной длины и густоты.

Клеем пользоваться, конечно же, только для ресниц, иначе кожа на веках испортится безвозвратно, что не самое страшное, а вот глазки... Их надо беречь!

Подводить глаза, после наклейки ресниц, необходимо для того, чтобы не было заметно линии приклеивания и замаскировать клей, если вдруг перебрали с его количеством. При этом лучше пользоваться жидкой подводкой, чтобы не сместить и не отклеить ресницы, перед наклеиванием покрасьте свои реснички.

Классические черные ресницы идеально подойдут для вечернего макияжа. Они эффектно подчеркивают глубину взгляда, зрительно увеличивают глаза, выгодно оттеняют их цвет, придают

взору выразительность.

Накладные ресницы изготавливаются вручную из натуральных волос, отличаются великолепным качеством, мягкостью, удобством аппликации.

Клей для ресниц. Хорошим считается клей **ModLashAdhesive**. Он используется для фиксации накладных ресниц. Это безвредный клей на латексной основе, который будет держать Ваши ресницы до тех пор, пока Вы их не снимете. Он бывает прозрачного и темного цветов. Прозрачный (или иногда его называют белым) полностью высыхает и становится незаметным. Он универсален, и его используют наиболее часто. Клей темного цвета имеет тот же состав, что и прозрачный, но при высыхании он становится практически чёрным, что делает основание (тесемку) искусственной ресницы практически незаметной на веке и помогает ей слиться с натуральной ресницей.

Как приклеивать ресницы?

- при помощи пинцета осторожно приподнимите ресницы с одной стороны
- примеряйте, подходит ли длина к Вашим векам (если они слишком длинные, обрежьте лишнюю часть)
- приклейте ресницы близко к корням Ваших натуральных ресниц через несколько минут Вы уже можете наносить макияж, как обычно.
- Осторожно возьмите ленту с ресницами и нанесите клеящий состав. Подождите 30 секунд, пока клей не станет липким.
- Приложите полоску накладных ресниц как можно ближе к натуральным и приклейте к коже аккуратным легким нажатием.
- подводите глаза, желательно использовать жидкую подводку для глаз) ресницы предназначены для многократного использования
- после того, как Вы снимите ресницы, нанесите на их основание клей для накладных ресниц и поместите на пластиковую подставку, на которой они продавались (если Вы будете хранить их таким образом, ресницы надолго сохранят свою форму и вид) Внимание! Никогда не наносите клей непосредственно на веки.
- Ресницы накладываются после нанесения макияжа. Аккуратно приложите ресницы к веку и проверьте, подходит ли вам их длина - ресницы должны начинаться у внутреннего уголка глаза и не заходить за внешний. Если ресницы длиннее, обрежьте их до получения подходящей длины.

Образцы постижерных изделий Инструкционно-технологическая карта

	<p style="text-align: center;">РЕСНИЦЫ</p>
	<ul style="list-style-type: none">- подготовить рабочее место;- подготовить волосы;- подготовка тресбанка;- снять мерки с заказчика;- плетение ресниц.
	<ul style="list-style-type: none">-Проклеить узелки клеем БФ-6;-Подрезать волосы так, чтобы создать форму ресниц (со стороны носа ресницы короче).-Обрезать лишние нитки по

	концам ресниц.
	<p>Подготовить: 1) состав для химической завивки; 2) пенофиксаж; 3) две бигуди крупного диаметра; 4) бумага-калька; 5) расчёска; 6) миска; 7) аппликатор. !!! Работать в перчатках.</p>
	<ul style="list-style-type: none"> -Выполнение химической завивки по технологии; - промыть волосы; - просушить
	<p>Подготовить: 1) Краску для ресниц и бровей; 2) Оксид 3%; 3) кисть; 4) ёмкость для приготовления краски</p>
	<p>После окраски промыть, просушить изделие</p>
	<p>Веки обезжирить. Готовые ресницы прикрепить натуральным медицинским клеем (сверху). Нанести тушь для ресниц на натуральные ресницы так, чтобы соединить их с искусственными.</p>

Практическое занятие № 4

Тема работы: «ИЗГОТОВЛЕНИЕ УСОВ»

Обучающийся должен знать:

- способы изготовления усов;
- особенности тамбуровки усов.

Обучающийся должен уметь:

- изготавливать усы разными методами;
- выполнять приемы тамбуровки, тресования, проклеивания и технологию стрижки усов.

Цель работы	Отработать способы изготовления усов. Отработать способы тамбуровки и стрижки усов
Задание (выполняемые работы)	Оформить теоретическую часть -ответить на вопросы: - способы изготовления усов; - тамбуровка усов; - проклеивание и технология стрижки усов. Выполнить практические задания: Выбрать форму усов, снять мерки, изготовить лекала, перенести на сетку, сетку натянуть на форму, тамбуровка, проклеивание, стрижка усов.
Дидактический материал	ИТК Рекомендации для выполнения практического занятия Образец изделия Презентация на тему «Технология изготовления усов»
Оборудование и материалы	Рабочий стол парикмахера, , карда, миска, волосы, клей БФ-6, пяльца (банка), тюль, крючки № 1-2
Техника безопасности (инструктаж)	Соблюдать общие правила техники безопасности, при нахождении в помещении учебной аудитории.
Время выполнения	4 часа

Ход работы:

1. Теоретическая часть:

ЗАДАНИЕ 1: Вопросы для рассмотрения в теоретической части занятия.

Ответить на вопросы:

- От чего зависит толщина отделяемой пряди?
- Почему при тамбуровке усов используют пряди различной толщины?
- Почему тюль китайского производства лучше, чем английского?
- Какими № крючков выполняют тамбуровку усов?
- Зачем тюль перед тамбуровкой обрабатывают клеем БФ-6
- Правило подбора волос по цвету.

2. Практическая часть:

ЗАДАНИЕ 2: Снять измерения с лица заказчика. Изготовить монтюр.

ЗАДАНИЕ 3: Выполнить тамбуровку монтюра.

Краткие теоретические сведения

Для тамбуровки волос пользуются специальными парикмахерскими крючками от № 1 до №5 в зависимости от вида изделия участка обработки или специальных требований. Причем крючок №1 — самый мелкий, а крючок № 5 – крупный.

Тамбуровка волос основана на принципе протягивания сквозь одну из ячеек тюля сложенной вдвое петельки из нескольких волосков и завязывания их в одинарный или двойной узел. При этом узел должен иметь форму затягивающейся петли. Тамбуровка волос двойным узлом – сложная работа: однако качество тамбуровки при этом высокое, и изделие после такой обработки получается очень прочным.

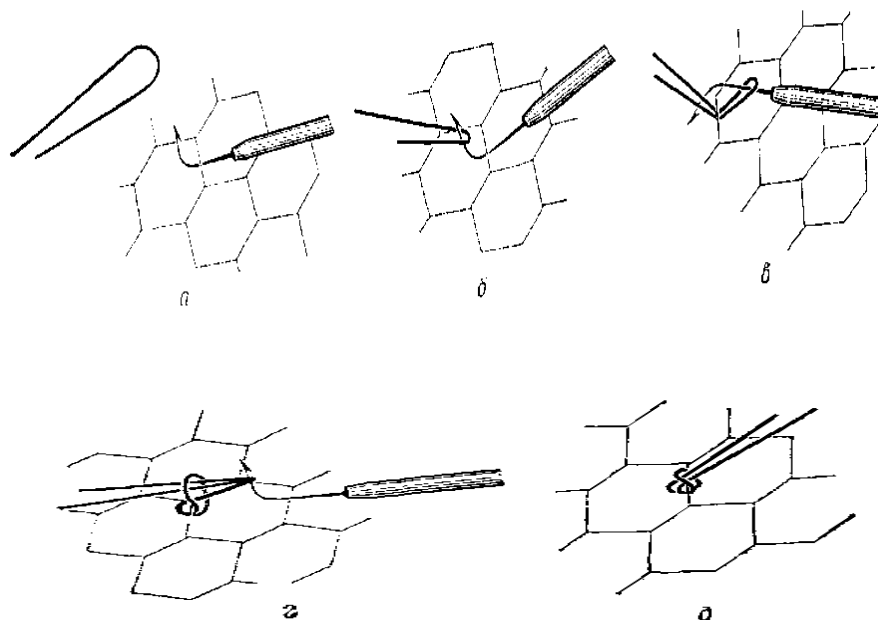

Этапы тамбуровки волос одинарным узлом:

а – исходное положение при тамбуровке: бородка крючка продета в одну из ячеек тюля, петелька прядки волос подготовлена к зацепу; **б** – момент захвата и протаскивания волос сквозь ячейку тюля; **в** – захват основания прядки бородкой крючка; **г** – затягивание петли; **д** – общий вид затянутой петли одинарным узлом.

Тамбуровку усов начинают от середины. Усы тамбуруют более густо на концах, давая направление волосам вниз и в стороны. Когда волосы к монтюру прикреплены, изделие снимают с формы и подрезают его более точно по размеру, завивают, причесывают, затем наклеивают на лицо с помощью специального клея.

Усы, особенно маленького размера, часто делают из крепе. На покрытую клеем поверхность лица наносят нарезанный по заданной длине вьющийся волос из крепе. Наклейку плотно прижимают мягкой салфеткой до высыхания клея. Приклеенные к коже волосы расчесывают, слегка подстригают, придают нужную форму. При наклейке обращают внимание на то, чтобы не было резкой границы между волосами и кожей лица. Например, естественный рост волос на щеках образующих бороду, постепенно сходит на нет, поэтому на границе наклеенной бороды подрисовывают гримировальными красками с помощью кисточки сходящую на нет растительность.

Наклейка усов без соответствующей расцветки применяемых волос выглядит неестественно, безжизненно. Так, например, темные создают живописный эффект, если в ее массу добавлены волосы светлого оттенка.

При изготовлении усов их форма и цвет также имеют большое значение. Усы могут быть узкими, широкими, редкими, густыми, закрывающими рот. По цвету усы несколько светлее бороды. Узкие усы всегда молодят лицо, широкие, наоборот, старят его.

Для того чтобы наклеить усы, лицо растягивают в улыбку так, чтобы кожа на верхней губе была натянута. Затем на нее наносят клей и приклеивают ранее заготовленную наклейку усов. Прижав ее мягкой салфеткой, держат до полного высыхания клея. При спокойном состоянии лица наклейка будет несколько собрана, но не отклеится во время разговора или смеха.

При сильно выступающей верхней губе усы не наклеивают, применяют живописный способ гримирования. Иногда при изготовлении усов применяют завивку. Если нужно придать усам форму закрученных в стрелку или кольцо, то их смачивают клеем для лица, а затем закручивают.

СТРИЖКА УСОВ

Психологи утверждают, что по форме усов можно определить характер человека и узнать, подражает ли он кумирам, следует ли модным течениям или придерживается своих взглядов, сохраняя индивидуальность. Например, усы «моржовые» выдают любителя кабачков и веселых компаний. Форма усов определяется чертами лица и в первую очередь размером носа и губ. Усы могут быть укороченные, короткие, длинные.

СТРИЖКА ДЛИННЫХ УСОВ

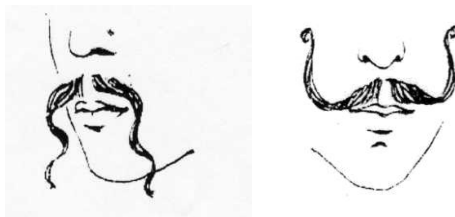

Усы быстро растут, и их нужно изредка прореживать. Для этого существуют филировочные ножницы. Филируют усы так: возьмите расческу в левую руку, приподнимите сначала одну сторону усов. Филировочными ножницами стригут волос от корней вслед за расческой. Затем стригут другую сторону и сравнивают по длине. Чтобы сделать линию усов более тонкой, воспользуйтесь специальной машинкой.



За длиной усов нужно следить. Укорачивать усы нужно правильно. Одной рукой придерживают усы, а другой расчесывают их против роста — снизу вверх. Обе стороны сравнивают по длине.

СТРИЖКА КОРОТКИХ УСОВ



Короткие усы чаще всего стригут на «английский манер». Законченный вариант этой стрижки выглядит так: усы короткие с тупыми концами, конусообразной формы. К углам рта усы заужены. Стричь усы нужно против роста волос. Чтобы линия усов получилась ровная, нужно при стрижке использовать расческу, которую прижимают спинкой к началу роста волос. Если волосы жесткие, то прижимать их расческой нельзя, они окажутся короче. Если вы недавно носите усы и стрижете их первый раз, не стоит прижимать их расческой. Волосы еще не привыкли к своему новому положению, и форма усов может быть не очень красивой.

Образцы постижерных изделий Инструкционно-технологическая карта

	УСЫ в готовом виде
	Выбор формы усов
	Изготовление лекал; Подобрать волосы по цвету и качеству; выбрать крючок необходимого № (1-2)
	При помощи маркера перенести рисунок на сетку; Сетку закрепить на форме; Аккуратно промазать сетку клеем БФ-6, дать просохнуть; приступить к тамбуровке волос

	
	<p>Завершив тамбуровку волос, перевернуть изделие на обратную сторону; Проклеить узелки клеем БФ-6, дать просохнуть</p>
	<p>Выполнить стрижку усов простыми ножницами</p>
	<p>Обрезать тюль</p>
	<p>Первая примерка усов: промазать клеем кожу, приложить усы, прижать и завершить стрижку усов на клиенте</p>

Практическое занятие № 5

Тема работы: «ИЗГОТОВЛЕНИЕ КОСЫ, ШИНЬОНА»

Обучающийся должен знать:

- подготовительные работы;
- технологию подготовки тресбанка;
- технологию деления волос для плетения;
- технологию плетения пряди с покрышкой;
- технологию изготовления косы;
- процесс изготовления шиньонов;
- способ тресования волос для изготовления шиньонов.
- изготовление монтюра.

Обучающийся должен уметь:

- подготавливать оборудование, инструменты, волосы для плетения;
- выполнять плетение треса для кос;
- изготавливать косы;
- накручивать трес на шнур;
- нашивать трес на шнур учитывая частоту витков;
- изготавливать ушко косы;
- выполнять все виды плетения кос.
- изготавливать шиньоны круглой и овальной формы без монтюра и на монтюре.

Цель работы	Отработать технику изготовления треса для косы Отработать последовательность накручивания треса на шнур и сшивание учитывая частоту витков. Отработать технику изготовления ушка косы. Расчесывание прядей косы, плетение. Изучить виды шиньонов и разновидности форм. Подбор волос по длине и цвету. Изготовление шиньона круглой и овальной форм без монтюра, на монтюре.
Задание (выполняемые работы)	1.Оформить теоретическую часть: - технология изготовления косы, шиньона; - тресование волос в трех прядях;-сшить трес - изготовление ушка косы; - расчесывание прядей косы, плетение - варианты шиньонов, разновидности форм 2.Выполнить практические задания: - тресование волос в трех прядях; - изготовление косы, шиньона; - изготовление ушка косы; - расчесывание прядей косы, плетение.
Дидактический материал	1)ИТК 2)Рекомендации для выполнения практического занятия 3)Образцы изделий
Оборудование и материалы	Рабочий стол парикмахера, волосы, тресбанк, карда, капроновая нить, веретено, волосы, игла, наперсток
Техника безопасности (инструктаж)	Соблюдать общие правила техники безопасности, при нахождении в помещении учебной аудитории.
Время выполнения	4 часа

Ход работы:**1.Теоретическая часть:**

ЗАДАНИЕ 1:Вопросы для рассмотрения в теоретической части занятия

Ответить на вопросы:

- как осуществляется подготовка волос?
- нужно ли выполнять дезинфекцию срезанных волос и почему?
- как подготовить тресбанк к работе перед плетением треса;
- какие нити используют при тресовании;
- значение покрышки;
- назовите количество оборотов при плетении покрышки и ее длина;
- от чего зависит размер между витками при сшивании треса.
- зависимость длины косы от частоты витков;
- из чего изготавливают ушко;

- значение ушка;
- различные виды шиньонов и их отличия(шиньоны в виде пучков, хвосты, прядки)
- формы шиньонов;
- схема сшивания треса шиньона без монтюра;
- в каких случаях оставляют отверстие при сшивании монтюра;

2.Практическая часть:

ЗАДАНИЕ 2:Изготовить трес в один, два оборота - три нити (1 см ==3 минуты)

ЗАДАНИЕ 3:Отработать последовательность накручивания треса на шнур и сшивание учитывая частоту витков.Сшивание шиньона круглой и овальной форм без монтюра и на монтюре

Краткие теоретические сведения

Каждую з трех полученных прядей **косы** необходимо накрутить на ленту-тесьму. Для выполнения этой операции пользуются специальным приспособлением – веретеном.

Веретено состоит из металлической стойки, в нижней части которой имеется струбцина для прикрепления приспособления к столу горизонтальной оси и колесика диаметром 10 см.

На ось надевается металлический ролик для намотки тесьмы, служащей жгутом. Ролик с намотанной на него тесьмой шириной 1 см вставляют в середину и протаскивают конец тесьмы через боковое отверстие в колесике и через ось. Конец треса без покрышки (первую прядь косы) берут в левую руку и прочно пришивают его к свободному, не закрепленному в отверстии концу тесьмы.

Левой рукой держат сшитые вместе концы тесьмы и треса, туго натягивают тесьму, а трес оставляют свободным. Одновременно правой рукой вращают колесо веретена по ходу часовой стрелки (от себя), следя за тем, чтобы в тесьме, скручиваемой жгутом, не образовывались узлы (рис.1).



Рис. 1. Прием накручивания треса на жгут из тесьмы при изготовлении косы

Затем трес плотно закручивают вокруг жгута. Чтобы прядь была равномерной по объему, трес в верхней и нижней частях закручивают чаще, а в средней – реже. Для большей прочности трес во время закручивания пришивают к жгуту нитками до верхнего конца пряди. Когда трес будет накручен полностью, шнур отрезают, оставив концы тесьмы длиной 2-3 см.

Аналогично обрабатывают и вторую прядь косы (трес с покрышкой).

Третью прядь (трес с покрышкой) накручивают не на весь жгут, а только до покрышки и закрепляют нитками на шнуре. Шнур не обрезают. К нему пришивают на одном уровне концы двух накрученных ранее на жгут прядей. Место соединения прядей обматывают половиной покрышки третьего треса и закрепляют нитками. Нитками также плотно обматывают шнур на расстоянии 2,5-3 см, а затем обрезают его, кусок шнура складывают вдвое так, чтобы образовалась петля, и плотно сшивают для получения ушка. Оставшийся в веретене конец шнура продевают в ушко и затягивают. Затем накручивают и пришивают остаток покрышки на основание сделанного ушка, а ушко обматывают нитками. Далее иголкой с ниткой прокалывают трес у основания ушка и вводят в него иголку с внешней стороны. Покрышку и ушко соединяют, несколько раз прошив их ниткой. После проделанных операций освобождают косу от привязанного шнура. Каждую прядь косы расчесывают, а затем заплетают.

Длинные волосы всегда были украшением женщины. Они бесспорно имеют преимущество перед короткой женской стрижкой, особенно, если они уложены и имеют живой вид и блеск. Ниже будут приведены несколько способов заплетения волос в косы.

Шиньон во многом он схож с париком, но в отличие от последнего покрывает не всю голову, а лишь наращивает причёску. Хотя многие считают шиньоны устаревшими, в наше время они по-прежнему используются, причём довольно молодыми женщинами, которые не имеют никаких проблем с собственными волосами.

Типы шиньонов

Со временем изменилась разве что форма шиньонов. Если раньше практически все они были одинаковы по форме и цвету, то сейчас разнообразие довольно велико. Шиньоны делают в виде пучков, кос и хвостов, что позволяет создать причёски самой разнообразной формы.

Крепление шиньонов к собственным волосам зависит от формы изделия и желания его обладательницы. Обычно шиньоны в виде пучков волос крепят при помощи шпилек и заколок, хвосты посредством заколок, а хвосты и косы вплетают в собственные волосы.

Шиньоны, также как и парики, изготавливают из искусственных или натуральных волос. Первые более доступны, вторые более практичны и долговечны. Что лучше – решать Вам. Цветовая гамма предлагаемых производителями шиньонов разнообразна, поэтому вполне можно подобрать шиньон, подходящий по цвету к Вашим собственным волосам. Обращайте на это особое внимание при покупке, в противном случае Вам придётся красить либо изделие (а с искусственными шиньонами этого делать нельзя), либо свои собственные волосы.

ИЗГОТОВЛЕНИЕ ШИНЬОНА КРУГЛОЙ И ОВАЛЬНОЙ ФОРМ БЕЗ МОНТЮРА

Постижерные изделия (косы, шиньоны, накладки и др.), которые носят в качестве добавления к своим волосам, не должны отличаться по цвету. Поэтому предварительную подготовку и окраску таких изделий можно делать только по образцу. Учитывая, что волосы разных участков головы отличаются по цвету, необходимо брать, образец волос с соответствующего участка.

Шиньоны бывают самые различные. Они отличаются как формой основания и его размерами, так и длиной волос или конструктивными особенностями построения. Шиньоны делают на монтюре или без монтюра. Причем шиньон на монтюре может быть изготовлен методом тамбуровки или тресования, а шиньон без монтюра – только методом тресования.

Обычно на изготовление шиньона требуется от 200 до 400 см треса (в зависимости от размеров). Начинают плести трес в один оборот. Такой трес как более тонкий и частый идет на внешнюю отделку и называется покрывшкой. Длина покрывшки зависит от размера шиньона. Поэтому прежде чем приступить к изготовлению шиньона, надо тщательно измерить длину внешней контурной линии его основания, а затем к полученному результату прибавить 2-3 см и приступить к тресованию волос.

Изготовив необходимое количество треса в один оборот согласно сделанным обмерам контура шиньона с припуском в 2-3 см, продолжают плетение треса в два оборота до тех пор пока волосы не будут полностью израсходованы.

Если изготавливают шиньон круглой формы без монтюра, то его сшивают следующим образом: конец треса, выполненный в два оборота, берут в левую руку, а в правую иголку с ниткой. Трес сшивают плотно, ряд к ряду против часовой стрелки, начиная от центра основания шиньона, закрепляя каждый стежок петлей. Это делается для большей прочности шиньона. Стежки должны быть частыми. Заканчивают сшивание шиньона покрывшкой треса.

Шиньон без монтюра с отверстием в основании для протаскивания волос сшивают следующим образом. От конца треса, выполненного в два оборота, отмеряют 8-10 см, делают из этого отрезка кольцо и пришивают его к продолжению треса. После чего, не отрывая нитки, обшивают петлей свободный кусочек треса длиной 4 см и на расстоянии 1,5-2 см по кругу прикрепляют к нему трес. Таким образом, получается ячейка. По кругу необходимо сделать 5-6 таких ячеек. Второй и последующие ряды ячеек располагают в шахматном порядке.

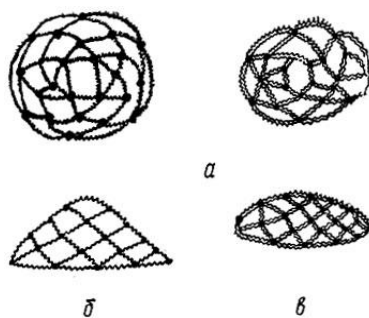

Формы шиньонов: а - круглая; б - треугольная; в - прямоугольная

Заканчивают сшивание шиньона по кругу крышкой треса и закрепляют середину каждой ячейки последнего круга нитками.

Если сшивают шиньон без монтюра овальной или продолговатой формы, то нужно отмерить от конца треса, выполненного в два оборота, 12-14 см. Этот отрезок треса будет основой для крепления ячеек. Затем следует отмерить по тресу 4 см, а по основе 1,5-2 см. Полученные на тресе и основе точки соединяют нитками. Для этого надо изогнуть трес так, чтобы головки волос оказались внутри, а указанные точки отмера совпали. Затем сшивают трес с основой в месте соединения точек, в результате чего образуется ячейка. Таким образом ячейки первого ряда делают вдоль всей основы.

Второй ряд ячеек пришивают к первому в шахматном порядке. Для этого каждую вновь образуемую ячейку сшивают со средней частью ячейки первого ряда. Так сшивают весь трес до крышки, выполненной в один оборот. После чего закрепляют середину каждой ячейки по всему краю шиньона крышкой, в результате получается основа шиньона продолговатой формы.

Готовый шиньон прикрепляют к форме и подравнивают волосы ножницами, при необходимости их можно слегка сфилировать бритвой. Затем волосы шиньона накручивают на бигуди, просушивают, расчесывают и уже на голове оформляют в прическу



Варианты причесок:
 а - оформление шиньона на форме;
 б - оформление причесок с шиньонами;
 в - оформление прически с локонами;
 г - оформление прически с косичкой и шиньоном.

При стрижке изделий из натуральных и искусственных волос применяются практически все приемы, которыми пользуются парикмахеры при стрижке клиентов. Единственным исключением является только то, что изделия из волос не стригут машинками, а используют простые и филировочные ножницы, а также опасные и безопасные бритвы.

ИЗГОТОВЛЕНИЕ ШИНЬОНА КРУГЛОЙ И ОВАЛЬНОЙ ФОРМ НА МОНТЮРЕ

Самыми разнообразными по форме являются шиньоны на монтюре. Это объясняется тем, что основу шиньона – монтюр – можно изготовить любой формы и, нашив на него трес, получить шиньон с заданной формой основания. Придать же сложную форму основанию шиньона без монтюра трудно, а иногда и невозможно, потому, что для сохранения сложной формы требуется определенная жесткость участков треса и основания шиньона.

Изготовление шиньонов на монтюре начинают с монтюра. Монтюр можно выполнить как из хлопчатобумажного тюля, так и из различных синтетических сеток.

Вначале следует определить форму монтюра и нанести его контуры на головку-форму. Для этих целей, как правило, берут деревянную головку. Контуры формы монтюра необходимо нанести на тот участок головки, где будет крепиться шиньон при носке. После чего нужно отрезать необходимое количество сетки с таким расчетом, чтобы сложенный вдвое материал выступал за нарисованный контур монтюра равномерно со всех сторон на 0,5-1 см. Для придания объемной формы будущему основанию шиньона надо в зависимости от его размера или места крепления заложить две или четыре симметрично расположенные выточки. Сетку плотно натягивают и закалывают штифтами за линией контура.

Чтобы монтюр сохранял форму, его надо обшить по контуру тесьмой. С этой целью штифтами накалывают конец тесьмы вдоль линии контура монтюра, натягивают и закалывают в необходимых местах и прокладывают тесьму по всему контуру монтюра. При необходимости одну или две полоски тесьмы можно проложить поперек или вдоль монтюра. Собранный таким образом монтюр необходимо прошить нитками. Сшивают монтюр вручную или на машинке. Пришивают окантовочную ленту и обрезают ножницами выступающую сетку.

Таким способом можно изготовить монтюр любой формы. Причем способы раскроя и сшивания могут быть самыми различными. Руководствоваться при этом следует практическими и эстетическими соображениями.

Приведем пример построения монтюра шиньона

Обычно на изготовление шиньона требуется от 200 до 400 см тесьмы (в зависимости от размеров). Начинают плести трес в один оборот. Такой трес как более тонкий и частый идет на внешнюю отделку и называется покрывкой. Длина покрывки зависит от размера шиньона. Поэтому прежде чем приступить к изготовлению шиньона, надо тщательно измерить длину внешней контурной линии монтюра, а затем к полученному результату прибавить 2-3 см и приступить к тресованию волос.

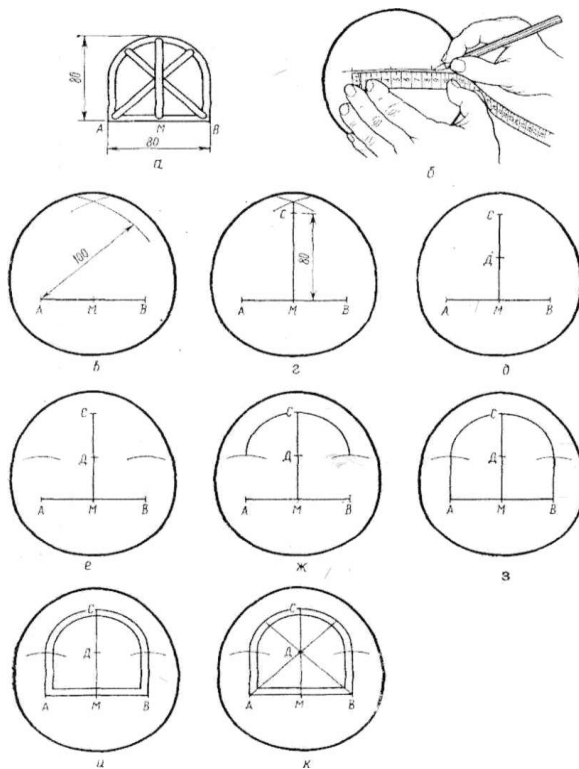

Конструкция монтюра: *а* — общий вид; *б* — проведение линии основания шиньона *AB*; *в* - вспомогательной точки пересечения двух дуг; *г* — соединение вспомогательной центральной точкой основания шиньона *M*; *д*—деление отрезка *MC* пополам в точке *Д*; *е* — построение вспомогательных дуг из точек *A* и *B*; *ж* — построение полуокружности радиусом *ДС* до пересечения с вспомогательными дугами; *з* — соединение точек пересечения полуокружности с вспомогательными дугами *A* и *B* (образование внешнего контура монтюра); *и* — построение контура монтюра (меньше внешнего на ширину применяемой тесьмы); *к* — построение линий из точек *A* и *B* через точку *Д* до пересечения с внешним контуром этим линиям нашивают тесьму для придания монтюру жесткости.

Последний ряд треса выполняют из покрывки, сплетенной в один оборот. Готовый шиньон снимают с формы и с обратной стороны по окружности ленты делают из ниток четыре петли на равном расстоянии друг от друга, предназначенные для укрепления шиньона на голове. Шиньон можно также прикалывать специальными зажимами или гребенками.

Если изготавливают шиньон с овальной или продолговатой формой монтюра, то конец треса, выполненный в два оборота, необходимо пришить к монтюру вдоль большей его стороны, отступив от края на 0,3 см. Таким образом, получится первый ряд прошитого треса. Второй ряд треса пришивают вплотную к первому. Так нашивают весь выполненный в два оборота трес. Оставшуюся часть треса, выполненную в один оборот, надо пришить по всему краю монтюра, затем снять шиньон с формы и с обратной стороны по краю ленты на равном расстоянии друг от друга сделать шесть петель.



Практическое занятие № 6

Тема работы: «ИЗГОТОВЛЕНИЯ ПОСТИЖЕРНЫХ УКРАШЕНИЙ»

Обучающийся должен знать:

- основные виды украшений;
- способы выполнения украшений;
- требования к изделию;
- способы проклеивания украшений;
- способы плетения;
- правила окраски волос для украшений.

Обучающийся должен уметь:

- выполнять окраску волос;
- изготавливать украшения.

Цель работы	Изучить назначение украшений, их виды и применение. Отработать методику изготовления формы, обклеивания формы салфеткой на клейстере. Окраску волос для украшений. Отработать технику выполнения украшений проклеиванием волос клеем БФ-6, сборку деталей
Задание (выполняемые работы)	<p>Оформить теоретическую часть:</p> <ul style="list-style-type: none"> - подготовка рабочего места парикмахера; - украшения, их виды и применение. -технология окраски волос; -технология изготовления украшений проклеиванием волос клеем БФ-6, сборка деталей <p>Выполнить практические задания:</p> <p>процесс изготовления украшений:</p> <ul style="list-style-type: none"> - приготовление клейстера, материалов, форм, обклеивание -подготовить пряди волос, покрасить, просушить -обклеить формы волосом - оформить каждую деталь украшения - произвести сборку деталей
Дидактический материал	ИТК Рекомендации для выполнения практического занятия Образец изделия Презентация на тему «Технология изготовления украшений из волос»
Оборудование и материалы	Рабочий стол парикмахера, тресбанк, карда, миска, волосы, капроновая нить, бисер, стразы проволока, красители, оксигенты, клей БФ-6
Техника безопасности (инструктаж)	Соблюдать общие правила техники безопасности, при нахождении в помещении учебной аудитории.
Время выполнения	4 часа

Ход работы:

1.Теоретическая часть:

ЗАДАНИЕ 1: Вопросы для рассмотрения в теоретической части занятия

Ответить на вопросы:

- Как осуществляется подготовка рабочего места и волос?
- Какие методы применяются для изготовления украшений из волос?
- Приготовление клейстера, материалов, форм.
- Какой группы краситель, % оксигента применяется?
- Приготовление красителя, окраска прядей.
- Каким способом обклеивают форму волосом?
- Как производят сборку деталей?

2.Практическая часть:

ЗАДАНИЕ 2:Изготовить парикмахерское изделие –украшение из волос в соответствии с образцом.
ЗАДАНИЕ 3:Изготовить парикмахерское изделие – украшение из волос (форму придумать самостоятельно).

Во все времена женщины стремились украшать себя. Во все времена придумывались все новые и новые виды украшений, их дизайн и материал изготовления. У разных народов мира широко использовались и используются аксессуары для волос, отражающие культуру своего народа своей оригинальностью и особенностью.

Например, в Древней Руси женщины носили ободки, которые изготавливались из бересты, а потом обшивались тканью и украшались цветами, перышками, вышивкой. А в национальную русскую косу вплетали ленты, украшали косу шелковыми кистями и подвесками.

В Древнем Египте широкой популярностью пользовались аксессуары для волос из золота. Диадемы, ленты, повязки, венки, золотые цепочки с височными подвесками надевались как на парики, так и на собственные волосы. Праздничные украшения для волос инкрустировались драгоценными камнями, жемчугом и перламутром.



В Древней Греции аксессуарами для волос служили цветы, яркие ленты. Праздничные украшения были также инкрустированы драгоценными камнями.

В Средневековой Европе, как и в Древнем Египте, большой популярностью пользовались парики самых необычных конструкций. Украшением для искусственных волос служили бисер, драгоценные камни, гребни, шпильки, спицы из слоновой кости.

В Японии, женщины украшали волосы «кансаси»). Кансаси – женский боевой стилет в виде заколки для волос с клинком до 20 см.

Не смотря на смену времен и моды, аксессуары для волос всегда имели актуальность, они меняли свою форму и цвет, размер и материал, меняли свое назначение, превращаясь то в функциональную вещь, то в декоративную.

Аксессуары для волос женщины используют во всех возрастах. Современная мода готова предложить нам украшения любого направления многовековой истории. Главное, выбрать то, что действительно соответствует вашему стилю и максимально эффективно дополняет ваш образ.

Окрашивание волос для украшений

Выполнить сортировку волос и разделить их небольшими пучками. Связать туго основание пучка капроновой нитью. И произвести окраску натуральных волос красителями 1-й группы. Для получения креативных цветов используют корректоры.





ИЗГОТОВЛЕНИЕ УКРАШЕНИЯ

Взять стеклянную банку или бутылку, предварительно нанести на неё клей БФ-6 (медицинский) Берёшь прядь волос, укладываешь на банку, расчёской с частыми зубьями распределить эту прядь по банке так, чтобы волосы лежали МАКСИМАЛЬНО тонким слоем без просветов между волосками, для получения такого результата- обухом расчёски движениями влево и вправо придавить волосы, одновременно увеличить прядь по ширине, поверх пряди нанести клей БФ-6 так, чтобы волосы были равномерно пропитаны клеем и сверху была ровная и глянцевая поверхность.

Делать быстро, пока клей жидкий. В процессе высыхания поправок не делать, так как клей становится матовым и скатывается в комочки.

Важно проконтролировать время высыхания (15 - 20 минут) зависит от толщины прядки волос. Снимать заготовку нужно, когда ещё не потеряна некоторая пластичность, потихоньку отдирая. Из неё вырезают лепестки будущих цветов, но на каждом лепестке оставлять "ножку" (если это нужно) для связывания лепестков нитками (леской) между собой.

Другой клей не пригоден. Клей Момент- Кристалл и супер - клей пригодны при сборке заготовок.





**Образцы постижерных изделий
Инструкционно-технологическая карта**



КУПОЛА



- подготовить рабочее место;
- приготовить клейстер из муки;
- порвать салфетки (газету) на мелкие кусочки



- из пластилина вылепить форму купола;
- форму увлажнить водой и наложить кусочки салфетки;
- второй слой- кистью нанести клейстер и обклеиваем салфеткой;
- дать немного времени подсохнуть;
- проклеить 5-6 слоёв;
- дать время подсохнуть



- аккуратно убрать пластилин;
- взять гуашь нужного цвета и покрасить формы;
- при необходимости повторить



Подготовить:

- краситель первой группы;
- оксид 6% -9%; -кисть;
- миску для приготовления краски;
- покрасить пряди по технологии;
- !!! работать в перчатках

- после окраски промыть пряди волос;
- просушить



- отделяем небольшую прядь волос...разглаживаем, расчесываем..;
- на форму выдавливаем клей БФ-6;
- укладываем прядь на форму;
- прижимаем обушком расчески и прямо на форме расчесываем прядь.
- прядь должна получится ровной и гладкой



оставляем сохнуть..время сушки получается по разному...но если при нажатии на прядку она разъезжается и липнет ...значит время сушки даём дополнительно



- заготовки промазать клеем БФ-6;
- сгладить неровности;
- оформить необходимые детали;
- лишние волосы обрезать;
- наклеить стразы супер-клеем



- выполняя сборку деталей использовать клей момент "Кристалл", супер- клей

На выставке технического творчества